

Riteņu balansēšanas iekārtas lietotāja instrukcija S600

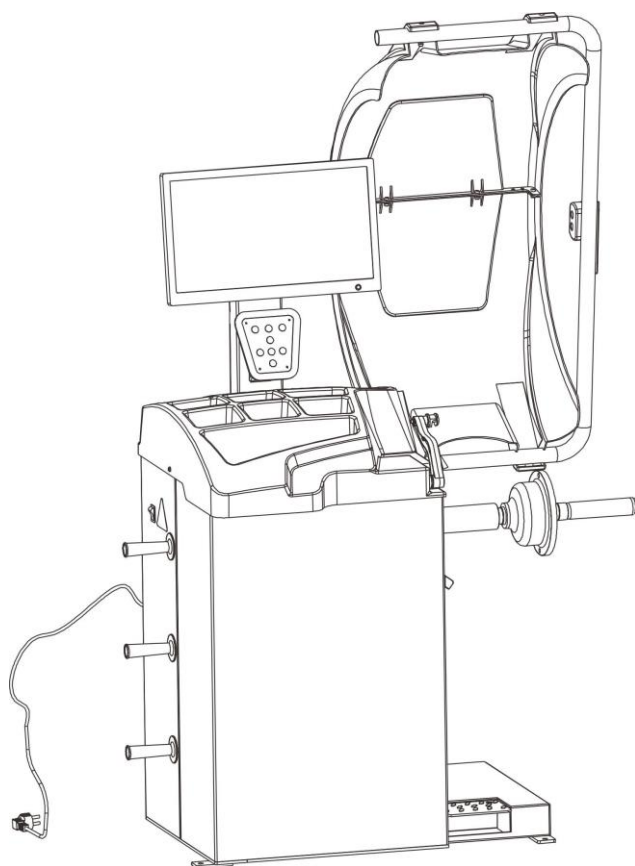



Uzmanību

- Šī instrukcija ir neatņemama izstrādājuma sastāvdaļa. Lūdzu, izlasiet to uzmanīgi.
- Saglabājiet šo rokasgrāmatu vēlākai lietošanai iekārtas apkopes laikā.
- Šo iekārtu var izmantot tikai norādītajiem mērķiem. Nekad neizmantojiet to citiem mērķiem.
- Ražotājs nav atbildīgs par bojājumiem, kas radušies iekārtas nepareizas lietošanas, vai izmantošanas, kas nav paredzēta noteiktajam mērķim, rezultātā.

Drošības Brīdinājumi

- Iekārtu drīkst lietot tikai kvalificēts un apmācīts personāls. Jebkuru sastāvdaļu, vai detaļu pārveidošana, vai iekārtas izmantošana citiem mērķiem, nesaskaņojot to ar ražotāju, vai neievērojot šīs instrukcijas prasības, var izraisīt tiešus vai netiešus iekārtas bojājumus.
- Balansieris jāuzstāda uz stabilas līdzenas grīdas, pretējā gadījumā tas nebūs precīzs.
- Lai nodrošinātu pietiekamu ventilāciju, turiet aizmugurējo balansiera paneli 0,6m attālumā no sienas. Ērtai darbībai abās pusēs jāatstāj pietiekami daudz vietas.
- Nenovietojiet iekārtu vietās, kur ir augsta temperatūra, vai liels mitrums, kā arī apkures sistēmu, ūdens apgādes sistēmu, gaisa mitrinātāju, vai skursteņa tuvumā.
- Izvairieties no palielināta putekļu daudzuma, amonjaka, spirta, šķīdinātāju, vai saistvielu izsmidzināšanas iekārtas tuvumā.
- Nav pieļaujama nepiederošu personu klātbūtne iekārtas lietošanas laikā.
- Lietojiet atbilstošu aprīkojumu un instrumentus, individuālās aizsardzības un drošības aprīkojumu pēc nepieciešamības, tostarp brilles, ausu aizbāžņus, darba apavus, u.c.
- Pievērsiet īpašu uzmanību brīdinājuma zīmēm uz iekārtas.
- Balansiera darbības laikā nepieskarieties tā kustīgajām daļām.
- Nenoņemiet un nepārveidojiet iekārtas drošības ierīces.

Satura rādītajs

1. Tehniskie dati	1
2. Iekārtas komplektācija	1
3. Iekārtas uzbūve	3
4. Riteņu balansēšanas iekārtas lietošana	5
5. Pašdiagnostika/Iestatījumi/Paškalibrācija	12
6. Kļūmes	14
7. Optimizācijas funkcija	19
8. Rezerves daļu saraksts un rasējumi	17

1. Ievads

1.1. Tehniskie dati:

- Maksimālais riteņa svars: 65 kg
- Motora jauda: 0,37kw
- Elektrobarošanas avots: 220V/50Hz
- Balansēšanas precizitāte: +/- 1g
- 9 balansēšanas režīmi: DYN, ALU1, ALU2, ALU 3, ALU 4, ALU5, ALU-S1, ALU-S2, ST
- Balansēšanas ātrums: 200 apgr./min
- Balansēšanas cikla laiks: 8s
- Diska diametrs : 10"~24" (256mm~610mm)
- Skaņas līmenis darba cikla laikā: <70db

1.2. Funkcijas:

- Riteņa attāluma, diametra un platuma vērtību ievadīšana automātiski
- Atsvaņņa lāzera pozicionēšana uz "plkst. 6:00" ALU-S režīmā
- Statiskā un dinamiskā balansēšana, ALU-programmas vieglmetāla diskos, vai īpašas formas diskos
- Pašdiagnostika, kas vieglo iespējamo problēmu noteikšanu

1.3. Darba vide:

- Temperatūra: 5~50°C
- Augstums: ≤4000m

2. Iekārtas komplektācija

2.1. Izpakošana

Izsaiņojiet kartona kasti, pārbaudiet, vai netrūkst kadas rezerves daļas.

Nr.	Piederums	Qty
1	Platuma mērītājs	1
2	Konuss Nr.1	1
	Konuss Nr.2	1
	Konuss Nr.3	1
	Konuss Nr.4	1
3	Ātrās riteņa pievilkšanas atslēga	1
4	Vārpsta	1
5	Ātrās atslēgas adapteris	1
6	Adaptera paliktnis	1
7	Balansēšanas atsvariņu stangas	1
8	100g kalibrēšanas atsvars	1
9	Sešstūra atslēga	1

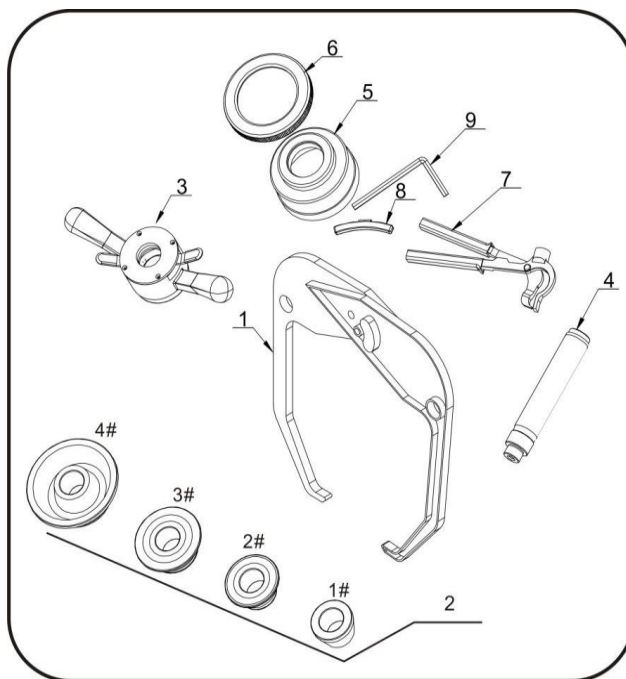

2.2. Uzstādišana

- Balansēšanas iekārta jāuzstāda uz stabilas līdzenas grīdas, pretējā gadījumā, veiktie mērījumi var nebūt precīzi.
- Lai nodrošinātu pietiekamu iekārtas ventilāciju, turiet aizmugurējo paneli 0,6m attālumā no sienas. Ērtai darbībai abās pusēs jāatstāj pietiekami daudz vietas.

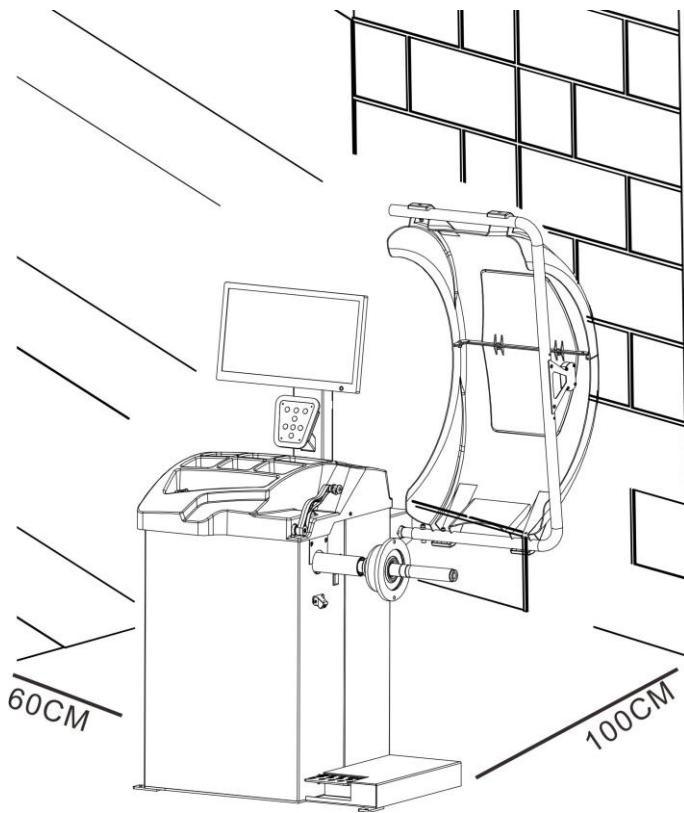

2.3. Piestipriniet balansieri pie grīdas ar skrūvēm.

2.4. Uzstādiet vārpstu.

Riteņu balansētājs tiek piegādāts komplektā ar konusa tipa vārpstu riteņa ar centrālo urbumu nostiprināšanai. (skat. attēlu zemāk)

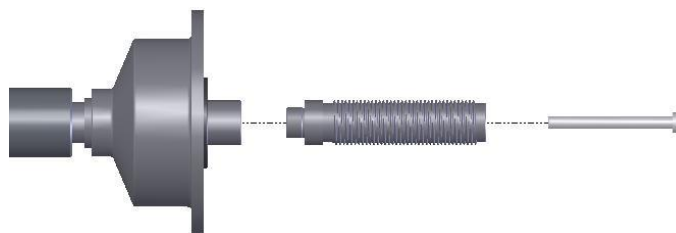

2.3. Uzstādiet riteņi.

Notīriet riteņi, noņemiet atsvariņus, pārbaudiet riteņa gaisa spiedienu. Izvēlieties uzstādīšanas veidu atbilstoši riteņa tipam.



Vārpsta-ritenis—

inside) atbilstošais konuss (šaurais gals uz iekšu)—ātrā atslēga

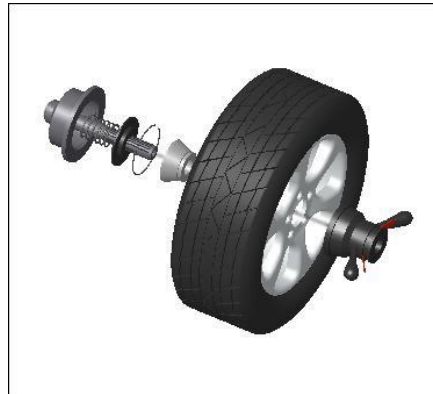

Vārpsta-atbilstošs konuss (platais gals uz iekšu)

—ritenis—ātra atslēga

Uzmanību: Pieturiet riteni ātrās atslēgas uzlikšanas brīdī. Uzliekot vai noņemot riteni, neļaujiet tam kustēties uz vārpstas, lai nesaskrāpētu vārpstas vītņi.

3. Iekārtas uzbūve

No.	Nosaukums	Standarta komplektācija
A	Slēdzis	S
B	Pārsegs ar instrumentu paliktni	S
C	Mērlīnēala galva	S
D	Galvenā vārpsta	S
E	Pedāļa bloks	S
F	Riteņa pārsegs	S
G	LCD monitors	S
H	Taustiņu panelis	S
J	Platuma mērītāja sonārs	S
K	LĀZERS	S

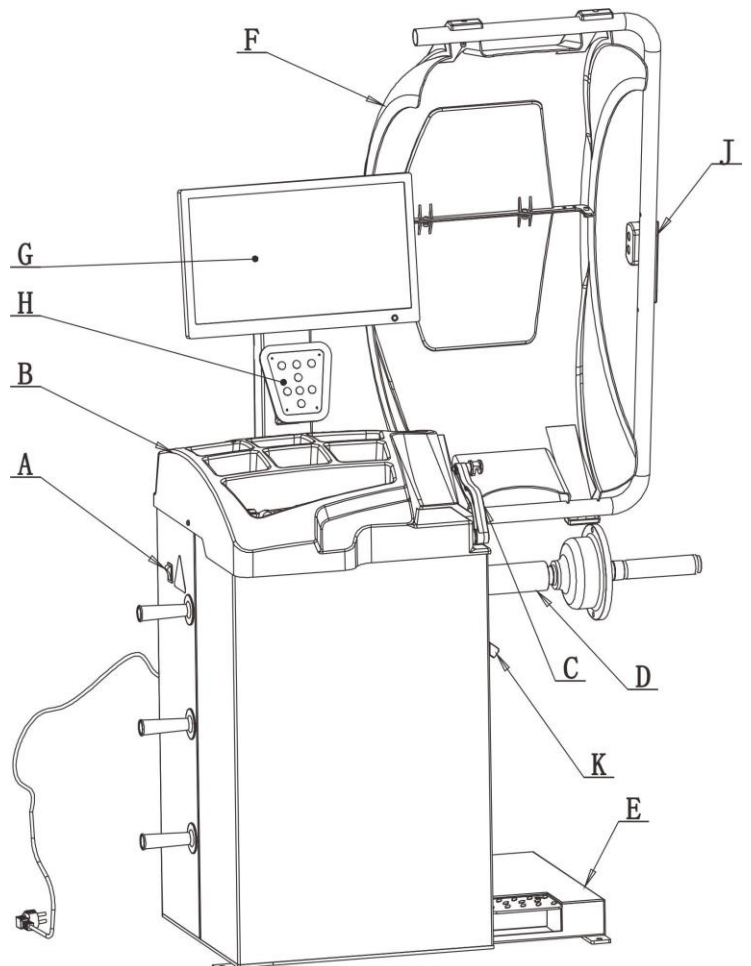



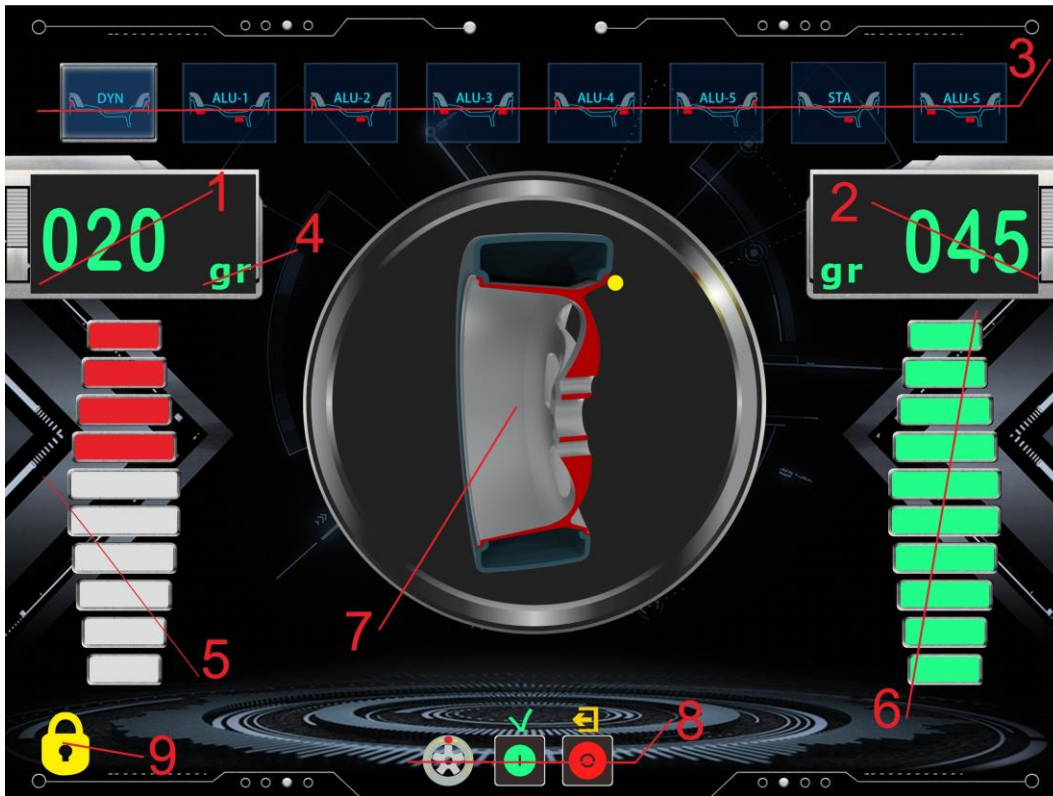





Monitors (G)



1. Iekšēja disbalansa vērtība
2. Ārēja disbalansa vērtība
3. Balansēšanas režīms
4. Darbības bloks
5. Iekšējā disbalansa stāvokļa indikators
6. Ārējā disbalansa stāvokļa indikators
7. Ilustrēta disbalansa pozīcija
8. Funkcionalās izvēlnes pogas
9. Automātiskā bloķēšana



Astoņas balansēšanas programmas

iekšpuse	Ikona	ārpuse	Balansēšanas režīms	Darbību apraksts	Pievienojamie atsvariņi
“plkst.12”	 DYN	“plkst.12”	noklusējuma iestatījums	<ol style="list-style-type: none"> 1. Ieslēdziet balansieri 2. Ievadiet a,b,d vērtības 3. Rotācijas cikla starts, beigās apstāšanās 	uzsitiet atsvarus abās diska malas pusēs
“plkst.6”	 ALU-1	“plkst.6”	ALU1	<ol style="list-style-type: none"> 1. Ieslēdziet balansieri 2. Ievadiet a,b,d vērtības 3. Nospiediet ALU pogu, indikators iedegas 4. Rotācijas cikla starts, beigās apstāšanās 	Pielīmeņiet atsvariņus uz diska pleca abās pusēs
“plkst.12”	 ALU-2	“plkst.6”	ALU2	<ol style="list-style-type: none"> 1. Ieslēdziet balansieri 2. Ievadiet a,b,d vērtības 3. Nospiediet ALU pogu, indikators iedegas 4. Rotācijas cikla starts, beigās apstāšanās 	uzsitiet atsvarus uz diska iekšējās malas, pielīmeņiet atsvaru ārējā diska plecā

“plkst.6”		“plkst.12”	ALU3	<ol style="list-style-type: none"> 1. Ieslēdziet balansieri 2. Ievadiet a,b,d vērtības 3. Nospiediet ALU pogu, indikators iedegas 4. Rotācijas cikla starts, beigās apstāšanās 	Pielīmežiet atsvariņus uz diska pleca abās pusēs
“plkst.12”		“plkst.12”	ALU4	<ol style="list-style-type: none"> 1. Ieslēdziet balansieri 2. Ievadiet a,b,d vērtības 3. Nospiediet ALU pogu, indikators iedegas 4. Rotācijas cikla starts, beigās apstāšanās 	uzsitiet atsvarus uz diska iekšējās malas, pielīmežiet atsvaru ārējā diska plecā
“plkst.6”		“plkst.12”	ALU5	<ol style="list-style-type: none"> 1. Ieslēdziet balansieri 2. Ievadiet a,b,d vērtības 3. Nospiediet ALU pogu, indikators iedegas 4. Rotācijas cikla starts, beigās apstāšanās 	Pielīmežiet atsvaru uz iekšējās diska malas, uzsitiet atsvaru uz ārējās diska malas
“plkst.6”		“plkst.6”	ALUS	<ol style="list-style-type: none"> 1. Ieslēdziet balansieri 2. Ievadiet aI,aE,d vērtības 3. Rotācijas cikla starts, beigās apstāšanās 	Piestipriniet līmējamos atsvarus divās pozīcijās ar mērlīnēala galvas pieskārieniem
“plkst.12”		“plkst.6”	ALUS	<ol style="list-style-type: none"> 1. Ieslēdziet balansieri 2. Ievadiet aI,aE,d vērtības 3. Rotācijas cikla starts, beigās apstāšanās 	Piestipriniet līmējamos atsvarus divās pozīcijās ar mērlīnēala galvas pieskārieniem
“plkst.12”		“plkst.12”	Statiskais režīms	<ol style="list-style-type: none"> 1. Ieslēdziet balansieri 2. Ievadiet a,b,d vērtības 3. Nospiediet F pogu 3. Rotācijas cikla starts, beigās apstāšanās 	Pielīmežiet atsvariņu

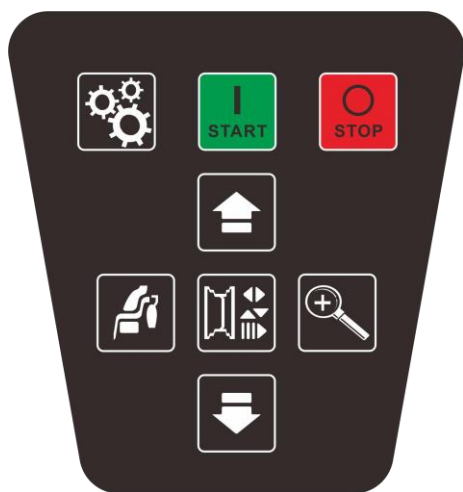
Taustiņu panelis







Ikona	Funkcija	Ikona	Funkcija
	Izvelēties		Starts





Izvelēties





Stop/Atcelt

	Ievadiet diska parametrus		Disbalansa solis un sliekšnis
	“ALU” režīmu izvēle		Iestatījumi

Key combination function

Ikona	Funkcija	Ikona	Funkcija
	Inch / mm konversija		Svara paškalibrācija
	OPTIMIZĀCIJA		

Specialas funkcijas

Ikona	Funkcija	Ikona	Funkcija
	bremze		Lokācijas vietas meklēšana

4. Riteņu balansešanas iekārtas lietošana

4.1. DYN (Standarta/Noklusējuma) režīms

4.1.1. Notīriet riteņus, noņemiet atsvarus, pārbaudiet riteņa gaisa spiedienu. Izvēlieties riteņa fiksācijas veidu atbilstoši riteņa tipam.



Vārpsta-riteņš—
inside) piemērots konuss (šaurais gals uz iekšpusi)—ātrā atslēga

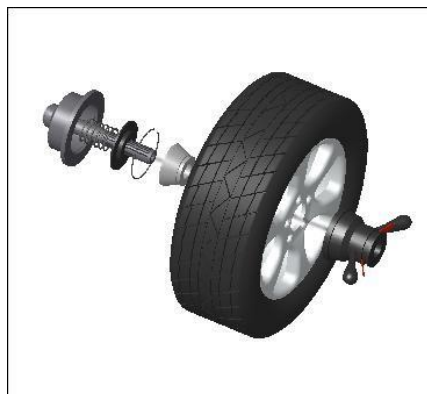

Vārpsta- piemērots konuss (šaurais gals uz ārpusi)
—riteņš—ātrā atslēga

Uzmanību: Pieturiet riteņus ātrās atslēgas uzlikšanas brīdī. Uzliekot vai noņemot riteņus, neļaujiet tam kustēties uz vārpstas, lai nesaskrāpētu vārpstas vītņus.

4.1.2. Ieslēdziet balansieri

4.1.3. Ievadiet a, b, d vērtības



Ieslēdziet iekārtu, izvēlieties pareizo riteņa stiprinājuma veidu atbilstoši riteņa tipam. Iestatiet “a” “b” “d” vērtības:



Iestatiet “a” parametra vērtību: pārvietojiet mērlīniju mērīšanas pozīcijā, kā parādīts 1. attēlā, noturiet

mērlinealu nekustīgi mērīšanas pozīcija apm. 4 sekundes, parametrs tiek "iegaumēts", pēc tam atgrieziet mērlineālu sākuma pozīcijā 0. (Displejā parādās automātiskajā režīmā izmērītā vērtība). Vai

nospiediet  un  un  lai mainītu parametru.

Iestatiet "b" parametra vērtību: diska diametrs tiek nolasīts automātiski, vai izmantojiet diska platuma mērītāju, lai izmērītu

"b" vērtību, kā parādīts 2.a attēlā, pēc tam nospiediet  un  un  lai mainītu parametru. Ja balansieris ir aprīkots ar automātisko platuma mērīšanas ierīci, nolaidiet riteņa pārsegu, kā parādīts 2.b attēlā, līdz atskan skaņas signāls, kas nozīmē veiksmīgu parametra "iegaumēšanu".

- Iestatiet "d" vērtību: šī vērtība tiek nomērīta automātiskajā režīmā vienlaikus ar "a" vērtības iestatīšanu, vai nospiediet  un  un  lai mainītu parametru.

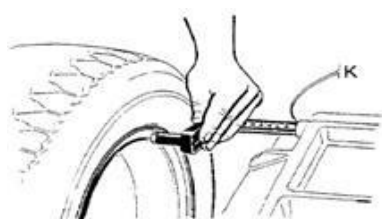

Zīm.1



Zīm.2 a

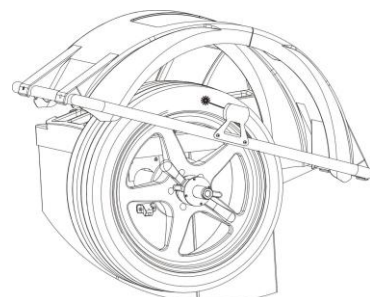

Zīm.2 b



4.1.4. Nolaidiet pārsegu un nospiediet  lai uzsāktu riteņa rotācijas mērīšanas ciklu.

Pēc dažām sekundēm ritenis sasniegs darba rotācijas ātrumu un sāk mērīt disbalansu, kura vērtības tiks attēlotas uz displeja, kad ritenis ir apstājies. Nospiediet  lai pārbaudītu reālo disbalansa vērtību zem sliekšņa vērtības.

4.1.5. Ritenis lēnām virzās pretēji pulksteņrādītāja virzienam, līdz labās puses gaismas diode iedegas pilnībā, uzsitiet atsvariņu uz "pulkst.12" (3. att.)

4.1.6. Ritenis lēni virzās pretēji pulksteņrādītāja virzienam, līdz kreisais LED indikātors iedegas pilnībā, uzsitiet atsvariņu uz "pulkst.12" (4. att.)



Zīm.3



Zīm.4

4.1.8. Kad atsvariņš ir uzsts, nolaidiet pārsegu un nospiediet , vēlreiz veiciet balansēšanas rotācijas ciklu, ja parādās 00 00, tas nozīmē, ka riteņa balansēšana ir noritējusi veiksmīgi. (5. att.)



Zīm. 5

4.2. ALU-1 režīms (ALU-1, ALU2, ALU 3, ALU 4, ALU5, tā pati darbība, tikai atsvariņu pievienošanas pozīcija atšķiras)

4.2.1. Iestatiet "a" "d" "b" vērtības

4.2.2. Nospiediet  līdz iedegas ALU1 indikators

4.2.3. Nolaidiet aizsargu un nospiediet  lai veiktu mērīšanas cikla rotāciju.

Pēc dažām sekundēm ritenis sasniegs darba rotācijas ātrumu un sāk mērīt disbalansu, kura vērtības tiks attēlotas uz displeja, kad ritenis ir apstājies. Nospiediet  lai pārbaudītu reālo disbalansa vērtību zem sliekšņa vērtības.

4.2.4. Ritenis lēni virzās pretēji pulksteņrādītāja virzienam, displeji ar pilnībā izgaismotām labās puses gaismas diodēm norāda pareizo leņķisko pozīciju, kur jāpiestiprina atsvariņus, piestipriniet atsvariņu uz "plkst.6" ārpusē, kā parādīts 6. attēlā..



Zīm. 6

4.2.5. Ritenis lēni pavirzās pretēji pulksteņrādītāja virzienam, displeji ar pilnu izgaismotu kreiso LED norāda pareizo leņķisko pozīciju, kur jāpiestiprina atsvari, uz "plkst.6" iekšpusē, kā parādīts 7. attēlā.



Zīm. 7

4.2.6. Kad atsvariņš ir piestiprināts, nolaidiet pārsegu un nospiediet , vēlreiz veiciet balansēšanas rotācijas ciklu, ja parādās 00 00, tas nozīmē, ka riteņa balansēšana ir noritējusi veiksmīgi. (8. att.)













Zīm. 8

4.3. ALU—S1 režīms

Šis režīms tiek izmantots īpašiem diskam, kur nevar izmantot ALU1/ALU2, tad jāizvēlas ALU-S režīms.

Ievadiet aI, aE, d parametru vērtības

- Iestatiet "aI": izvelciet mērlīniju, ļaujiet mērlīnija galvai pieskarties FI pozīcijai 4 sekundes, nospiediet  un  lai mainītu
- Iestatiet "aE": izvelciet mērlīniju, ļaujiet mērlīnija galvai pieskarties FE pozīcijai 4 sekundes, nospiediet  un  lai mainītu
- Iestatiet "dI": nolasi no diska, nospiediet  un  un  lai mainītu
- Iestatiet "dE": nolasi no diska, nospiediet  un  un  lai mainītu



Zīm. 9

Nolaidiet pārsegu un nospiediet  lai veiktu rotācijas mērīšanas ciklu.

4.3.1. Piestipriniet atsvariņu uz "plkst.6".

Lāzera indikācijas darbība

Ritenim lēnām pagriežoties pretēji pulksteņrādītāja virzienam, līdz labās puses gaismas diode iedegas pilnībā, piestipriniet atsvariņu uz "plkst.6" (Zīm.10).



Zīm. 10

Ritenim lēnām pagriežoties pretēji pulksteņrādītāja virzienam, līdz kreisās puses gaismas diode iedegas pilnībā, piestipriniet atsvariņu uz "plkst.6" (Fig.11)



Zīm. 11

Kad atsvariņš ir piestiprināts, nolaidiet pārsegu un nospiediet , vēlreiz veiciet balansēšanas rotācijas ciklu, ja parādās 00 00, tas nozīmē, ka riteņa balansēšana ir noritējusi veiksmīgi. (Zīm.12)









Zīm. 12

4.4. ALU-S1 atsvaru sadalīšanas funkcija

Piezīme. Šo funkciju var izmantot tikai ALU-S režīmā. Šajā gadījumā operatoram jābūt pieredzējušam un zinošam.

1		ALU-S režīma gadījumā nospiediet 
---	---	--

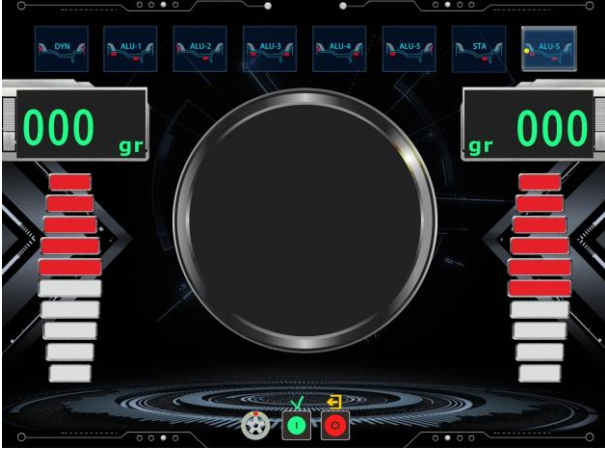
2		<p>Ar taustiņiem  un  ievadiet riteņa spieķu skaitu,</p> <p>Pēc tam nospiediet </p>
3		<p>Turiet nākamo spieķi (abi virzieni der) pozīcijā uz "plkst.12", nospiediet </p>
4		<p>Lēnām pagrieziet riteni ar roku pretēji pulksteņrādītāja virzienam, līdz ārējais SP1 iedegas pilnībā, pielīmējiet atsvariņu</p>
5		<p>Lēnām pagrieziet riteni ar roku pretēji pulksteņrādītāja virzienam, līdz ārējais SP2 iedegas pilnībā, pielīmējiet atsvariņu</p>

6		<p>Ritenim lēni virzoties pretēji pulksteņrādītāja virzienam, displeji ar pilnībā izgaismotu kreiso pusi norāda pareizo leņķisko pozīciju, kur jāpiestiprina atsvariņš, iekšpusē uz "plkst.6"</p>
7		<p>Nolaidiet pārsegu un nospiediet  pēc tam ritenis apstāsies</p>

5. Iekārtas Pašdiagnostika/Iestatījumi/Paškalibrācija

Nospiediet  pārejai uz iekārtas iestatījumiem, nospiediet  un  lai mainītu,  ievades apstiprināšana, nospiediet  uz nākamo





5.1 Pašdiagnostika

nospie et  lai piekļūtu. Atlasie  un  atlasiet 	nospie et  lai piekļūtu
---	--



Nr.	Funkcija	Funkcijas apraksts
1	Pozīcijas sensors	POS izmaiņas 0-127
2	Spiediena sensors	Manuāli nospiediet galveno vārpstu, 4X-4X 6X-6X mainās
3	Spiediena sensors	Manuāli nospiediet galveno vārpstu, 4X-4X 6X-6X mainās
4	Platuma potenciometrs	kreisā loga dati ir 327-340, pagrieziet mērlīniju citā virzienā, dati mainās
5	Diametra potenciometrs	kreisā loga dati ir 327-340, pagrieziet mērlīniju citā virzienā, dati mainās
6	Attāluma potenciometrs	Kreisā loga dati ir 327-340, izvelkot ārā mērlīniju, dati mainās
7	Lāzera indikators	mainoties digitālām leņķim. Skatiet, vai indikācija griežas?

5.2 Iekārtas iestatīšana

nospie et  lai piekļūtu iestatījumiem. atlasiet  un  atlasiet 	nospie et  lai piekļūtu iestatījumiem
--	--







Nr.	Rādījumi	Funkcija	Iestatīšana
1		Svara mērvienība	un lai mainītu, uz nākamopvienību
2		Disbalansa rādījums, robežvērtība	un lai mainītu, uz nākamopvienību
3		Riteņa diska veids	un lai mainītu, uz nākamopvienību

11. Motocikla ritenis





★5.21 Izmantojiet balansēšanas iekārtas ražotāja piedāvāto motocikla riteņa adapteri ★

Solis 1	Solis 2	Solis 3
<ol style="list-style-type: none"> 1. Noņemiet standarta vārpstu 2. Tās vietā uzstādieta detaļu Nr.9 pozīcijā A (Zīm. 1) 	<ol style="list-style-type: none"> 1. Uzstādieta detaļu Nr.1 uz vārpstas Nr.9 2. Nofiksējieta pozīcijā C un D (Zīm. 2) 	<ol style="list-style-type: none"> 1. Noņemiet standarta mērlīnēā galvu 2. Tās vietā piestiprieta detaļu Nr.2 pozīcijā B (Zīm. 3)

Nr.	Displejs	Funkcija	Parāda riteņa tipu pēc balansiera ieslēgšanas
1		Automašīnas ritenis	
2		Motocikla ritenis	

“Parāda riteņa tipu pēc balansiera ieslēgšanas” nozīmē, ka pēc iekārtas ieslēgšanas tiek saņemts signāls, kas norāda, ka tas ir automašīnas, vai motocikla režīms.

5.3 Diska distances mērierīces kalibrēšana

nospie et  atlasiet	 un  atlasiet		nospie et  lai piekļūtu funkcijai
---	---	---	--

1		darbība >	izvelciet mērlīniju pozīcijā “0” un turiet, nospiediet 
2		darbība >	izvelciet mērlīniju pozīcijā “15” un turiet, nospiediet 

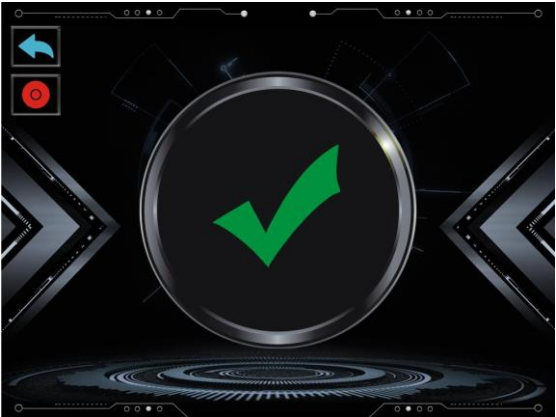
3		darbība >	Kalibrēšana pabeigta
---	---	-----------	----------------------

5. 4. Platuma mērītāja sonāra kalibrēšana (nav nepieciešams uzstādīt riteni)



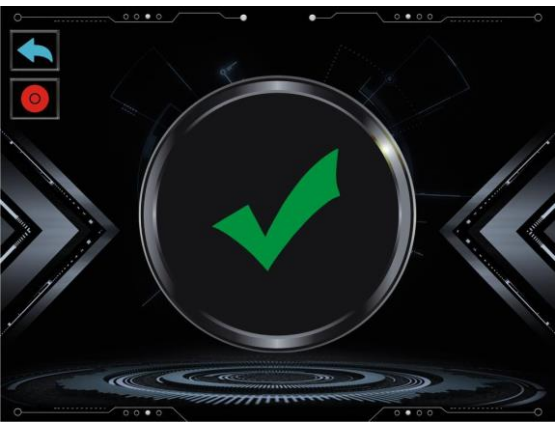

nospiešiet  atlasiet ar  un  atlasiet 	4	atlasiet  lai piekļūtu funkcijai
--	---	---

1	 <p>Turiet riteņa pārsegu pozīcijā</p>	>	
Platuma mērītāja kalibrēšana ir pabeigta			

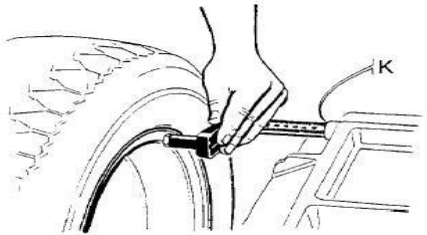

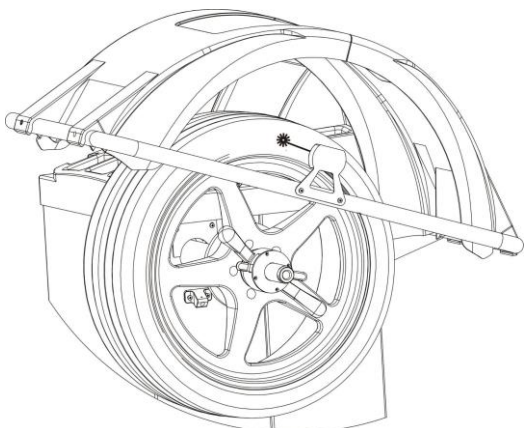
5. 4. 1 Platuma kompensācija

Piezīme par riepu uzstādīšanu (zināms riepas platums)

1	Jābūt ievadītai vērtībai	paskaidrojums >	 <p>fig. 20b</p>
---	--------------------------	-----------------	---

2	Novietojiet platuma mērišanas sonāru pret riepu	paskaidrojums >	
3	Nospiediet  +   vienlaikus mainot zināmo riepas platumu		
Nospiediet taustiņu, lai automātiski saglabātu			







5.5. Diametra mērītāja kalibrēšana (nepieciešams uzlikt riteni)





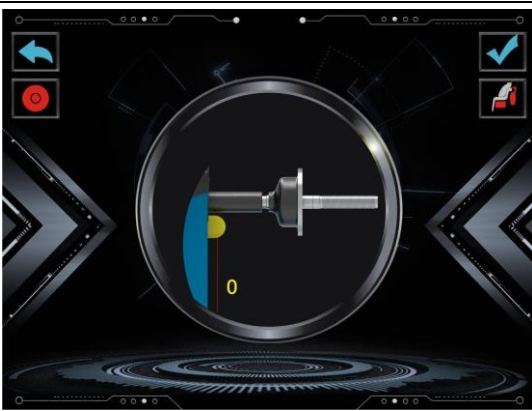

nospie et	 taustiņu lai piekļūtu atlasiet	 un 		nospie et	 lai piekļūtu kalibrēšanai
--------------	---	---	---	--------------	--

1		darbība >	Pagrieziet mērlineāla kāju, uzliekot to uz galvenās vārpstas, nospiediet 
2		darbība >	Ievadiet diametru ar  un  , pēc tam nospiediet  lai apstiprinātu.

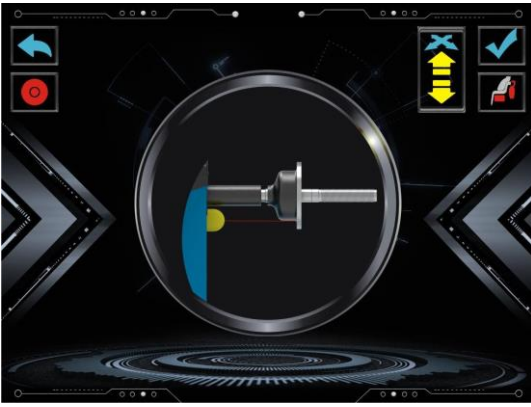
3		<p>darbība ></p>	<p>pārvietojiet mērlīniju, līdz tas pieskarsies diska malai, un noturiet to nekustīgi, nospiediet  lai apstiprinātu.</p>
4		<p>darbība ></p>	<p>Kalibrēšana pabeigta</p>

5.6 Lāzera kalibrēšana

<p>nospiediet  Lai piekļūtu, atlasiet  un  atlasiet et</p>	<p></p>	<p>nospiediet  lai piekļūtu kalibrēšanai</p>	
1		<p>darbība ></p>	<p> nospiediet lai apstiprinātu</p>







2		darbība >	Spiediet  un  , lāzers tiek nolīmeņots
		darbība >	 nospiediet lai apstiprinātu
3		darbība >	Kalibrēšana ir pabeigta

5.7. Paškalibrēšana

5.7.1 Riteņu balansēšanas iekārtas paškalibrēšana

5.7.2 Ieslēdziet balansieri, uzstādiet vidēja izmēra riteni (14"-18"), kuram var izmantot uzsitamo atsvariņu, iestatiet "a, b, d" vērtības un, pēc tam veiciet paškalibrēšanu ikreiz, kad uzskatāt, ka balansētājs nav precīzs. 100g kalibrēšanas atsvaram jābūt precīzam.



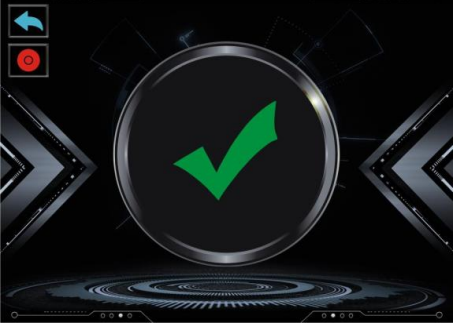

nospiediet  taustiņu, lai piekļūtu  un  atlasiet		spiediet  lai piekļūtu kalibrēšanai
---	---	--



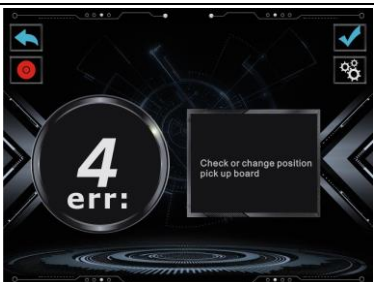

1		darbība>	<p>Nolaidiet drošības pārsegu vai nospiediet  lai uzsāktu rotāciju, pēc tam ritenis apstāsies</p>
2		darbība>	<p>Paceliet drošības pārsegu un piestipriniet 100 gr. atsvaru ārpusē uz "plkst.12", nolaidiet pārsegu un nospiediet  lai uzsāktu rotāciju, pēc tam ritenis apstāsies</p>
3		darbība>	<p>Paceliet drošības pārsegu un piestipriniet 100 gr. atsvaru iekšpusē uz "plkst.12", nolaidiet pārsegu un nospiediet  lai uzsāktu rotāciju, pēc tam ritenis apstāsies</p>
4		darbība>	Kalibrēšana pabeigta

6. Kļūmes

Mikroprocesora mehāniskās darbības laikā var rasties dažādi neparasti apstākļi, ja rodas kļūdas, darbība jāpārtrauc, jāatrod iemesls un risinājums, ja kļūda saglabājas, konsultējieties ar piegādātāju.

Nr.	Kļūmes	Cēloņi	Risinājumi
-----	--------	--------	------------



1		<ol style="list-style-type: none"> 1. Nav rotācijas 2. Vārpstas rotācija 	<ol style="list-style-type: none"> 1. Ja nav rotācijas, pārbaudiet, vai nomainiet elektrobarošanas plati 2. Ja rotācija ir, pārbaudiet, vai nomainiet pozīcijas sensoru un/vai galveno elektronisko vadības plati 2 3. Noregulējiet pozīcijas sensora atbalsta pozīciju
2		<ol style="list-style-type: none"> 1. Nav riteņa, vai ritenis nav cieši nofiksēts 2. Pozīcijas sensora problēma 	<ol style="list-style-type: none"> 1. Ciešāk nofiksējiet riteni ar ātrās atslēgas palīdzību 2. Pārbaudiet vai nomainiet pozīcijas sensoru
3		<ol style="list-style-type: none"> 1. Ritenī nav pietiekami daudz gaisa spiediena 2. Riteņa deformācija 	<ol style="list-style-type: none"> 1. Piepumpējiet riepu līdz atbilstošam spiedienam 2. Pārbaudiet riteņa stāvokli
4		<ol style="list-style-type: none"> 1. Pozīcijas sensora problēma 2. Problēma ar galveno elektronisko plati 	<ol style="list-style-type: none"> 1. Pārbaudiet vai nomainiet pozīcijas sensoru 2. Pārbaudiet vai nomainiet galveno elektronisko vadības plati
5		<ol style="list-style-type: none"> 1. Mikroslēdža problēma 2. Problēma ar galveno elektronisko vadības plati 	<ol style="list-style-type: none"> 1. Pārbaudiet vai nomainiet mikroslēdzi 2. Pārbaudiet vai nomainiet galveno elektronisko vadības plati
6		<ol style="list-style-type: none"> 1. Problēma ar barošanas plati 2. Problēma ar galveno elektronisko vadības plati 	<ol style="list-style-type: none"> 1. Pārbaudiet vai nomainiet barošanas plati 2. Pārbaudiet vai nomainiet galveno elektronisko vadības plati







7		<ol style="list-style-type: none"> 1. Programma nav atrodama 2. Problēma ar galveno elektronisko vadības plati 	<ol style="list-style-type: none"> 1. Paškalibrēšana 2. Pārbaudiet vai nomainiet galveno elektronisko vadības plati
8		<ol style="list-style-type: none"> 1. Paškalibrēšanas laikā nepievienojiet 100g atsvaru 2. Problēma ar elektronisko vadības plati 3. Problēma ar strāvas barošanas plati 	<ol style="list-style-type: none"> 1. Add 100g weight 2. Pārbaudiet vai nomainiet galveno elektronisko vadības plati 3. Pārbaudiet vai nomainiet barošanas plati
9		<p>avārijas apturēšana</p>	<p>atgriezties</p>
10		<p>Datu aizsardzība</p>	<ol style="list-style-type: none"> 1. Sazinieties ar izplatītāju par atbloķēšanu 2. Atjauniniet datus







7. Optimizācijas funkcija OPT

Piezīme. Ja disbalansa vērtība ir pārāk liela, izvēlieties OPT funkciju.

Uzstādiet riteni, ievadiet a, b, d vērtības

1	<p>Nospiediet  </p>	<p>parādās ></p>	
---	---	---------------------	--

2	<p>Nolaidiet drošības pārsegu un nospiediet </p>	parādās >	
3	<p>izmantojot riepu montāžas iekārtu pārbīdiēt riepu attiecība pret disku par 180 grādiem</p>	atsauce >	
4	<p>Pēc tam nolaidiet pārsegu un nospiediet </p>	parādās >	
5	<p>Pagrieziet riteni, līdz iedegas četri indikatori (divi abās pusēs, tumšais plankums labajā pusē), atzīmējiet pozīciju C ar krītu uz riepas</p>	atsauce >	

6	<p>Nospiediet  un . Pagrieziet riteni, līdz iedegas divi indikatori (viens abās pusēs, tumšais plankums labajā pusē), atzīmējiet pozīciju D ar krītu uz diska.</p>	atsauce >	
7	<p>Nospiediet  un ar riepu montāžas iekārtas palīdzību pārmontējiet riepu uz diska tā, lai C un D atzīmes sakristu.</p>	atsauce >	
8	<p>Nolaidiet pārsegu un nospiediet .</p>	parādās >	<p>Ja disbalanss ir mazāks nekā iepriekš, optimizācija ir izdevusies.</p>